

**WESEM**



*рабочие фары*

**LKR6**

галогеновые  
172x142

*для установки*

*параболоидные*

*целостная система настройки*

### Конструкция и параметры

#### Использование

Предназначены для монтажа в фабрично приспособленных местах или для установки в передних выемках автомобиля. Особенно рекомендуются для тракторов и тихоходных автотранспортных средств.

#### Общая информация

Все металлические элементы гальванизированы толстым слоем цинка с пассивацией, что гарантирует их высокую устойчивость к коррозии. Металлический слой защищен силиконовым лаком с кремнием. Опционально оснащены лампами.

#### Подробная информация

##### Конструкция:

- металлический оптический элемент
- стекло из стекла
- пружинный элемент крепежа главной лампы
- прокладка главной лампы
- рамка из черного пластика
- регуляторы положения

##### Другие версии

Также изготавливаются квадратные рефлекторные фары H4 и R2, номер в каталоге - RE.22889.H4 и RE.22788.R2.

##### Лампы

Приспособлены для ламп типа: H3 12V 55W или H3 24V 70W

##### Рекомендуемое использование

A - Трактора:

- Case Int: 433, 833, 644, 1455XL
- John Deere: MD925, MD1188H4
- Fendt Farmer: 102-201S, 203P-205P, 303-312LS
- Fendt Favorit: 610-626LSA, 816LSE, 924LSE, 926 Vario, F231GT, F395GT

Номер в каталоге	Тип			Стекло		Оснащение		Применение					Монтаж		Упаковка / шт.						
	H3	F2	P21W	стекляное	поликарбонат	лампа H3 12V	лампа H3 24V	корпус	рамка	прокладка лампы	провод	регуляторы	соединение	соединение AMP	соединение Deutsch	универсальное	рекомендуемое	держатель	стойлер / решетка	блister	картон
LKR6.22990.H3	•			•				•	•		•				•	A		•			1

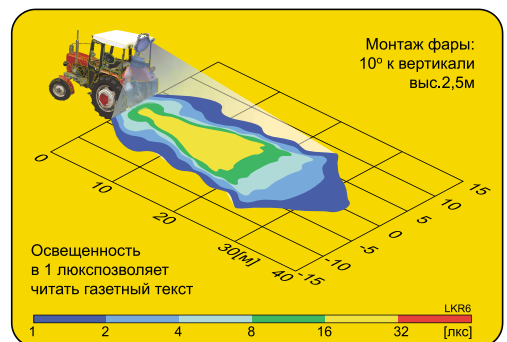
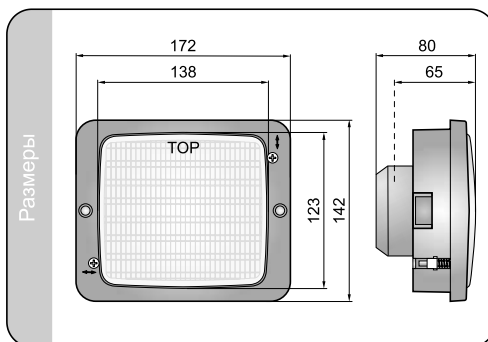
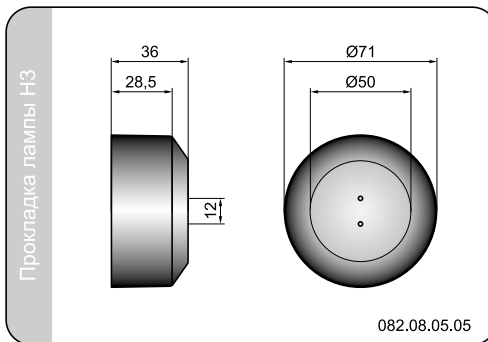

- головные фары
- дополнительные фары
- рабочие фары
- специальные фары
- сигнальные фонари
- велосипедные фонари
- аксессуары